



Утверждаю

Первый заместитель министра спорта
Республики Татарстан

Х. Х. Шайхутдинов

« 04 » 2024 г.

Положение

о Первенстве Республики Татарстан по спортивному туризму в группе дисциплин «Дистанция – на средствах передвижения», вид программы – велосипедная дистанция

1. Цель соревнований

Популяризация спортивного велотуризма, пропаганда здорового образа жизни.

2. Задачи соревнований

Привлечение молодёжи к занятиям спортом, выявление лучших спортсменов велотуристов среди молодёжи в Республике, совершенствование спортивного мастерства участников соревнований.

3. Время и место проведения соревнований

Соревнования проводятся 19-21 апреля 2024 года в г.Казани на территории МБУДО «ДДЮТиЭ» Московского района г.Казани по адресу: ул. Затонская 12.

4. Руководство проведением соревнований

Организаторы соревнований:

ОО «Федерация спортивного туризма Республики Татарстан», Министерство спорта Республики Татарстан.

Проводящая организация: МБУДО «Дом детского и юношеского туризма и экскурсий» Московского района г.Казани.

5. Судейство соревнований

Состав ГСК:

Главный судья соревнований – Ромасенко Валерий Николаевич, СС1К

Заместитель главного судьи по безопасности – Сафин Ленар Яхиевич, СС2К;

Главный секретарь – Галеева Альмира Шамильевна, СС1К;

Заместитель главного секретаря – Маличенко Елена Рональдовна, СС3К;

Начальник дистанции – Грачёв Павел Владимирович, СС3К.

Старший судья-инспектор, он же председатель комиссии по допуску – Русаков Сергей Александрович, СС1К

Соревнования проводятся в следующих дисциплинах:

1. Дистанция – на средствах передвижения (велосипед)

2. Дистанция – на средствах передвижения – группа (велосипед)

6. Участники соревнований.

К соревнованиям допускаются учащиеся и студенты образовательных учреждений Республики, возраст которых не превышает 21 год. Минимальный возраст участников – 10 лет.

Возрастные группы участников определены в таблице

Возрастная группа	Возраст участников (лет)
Мальчики/девочки	10 – 13
Юноши/девушки	14 – 15
Юниоры/юниорки	16 – 21

Состав команд: **2М+2Ж**

Состав делегации – участники соревнований, тренер – представитель, спортивный судья. Участники соревнований должны иметь всё необходимое для участия в соревнованиях снаряжение: исправные велосипеды, средства индивидуальной защиты (шлем или каска)

Программа соревнований.

19.04.2024.

17.00 – 19.00 – регистрация участников;

19.00 – 20.00 – совещание судей и представителей команд, жеребьёвка участников и команд.

20.04.2024.

9.00 – 10.30 – официальная тренировка на личной дистанции

11.00 – 14.00 – соревнования на личной дистанции

17.00 – 19.00 – подведение итогов первого соревновательного дня, совещание судей и представителей команд.

21.04.2024.

9.00 – 10.30 – официальная тренировка на командной дистанции

11.00 – 14.00 – соревнования на командной дистанции

14.00 – 16.00 – подведение итогов второго соревновательного дня и итогов соревнований, награждение участников и команд.

7. Обеспечение безопасности.

Ответственность за безопасную постановку дистанций и безопасное проведение соревнований возлагается на ГСК.

Ответственность за подготовленность участников, исправное состояние велосипедов и средств защиты несут командирующие организации.

8. Определение результатов.

Итоги соревнований определяются по результатам участников и команд на соответствующих дистанциях. Результаты определяются по каждой возрастной группе для девочек и мальчиков (девушек и юношей, юниоров и юниорок) отдельно по сумме времени, затраченного на прохождение дистанции и штрафных баллов, переведённых в секунды по правилу 1балл =15 секунд.

9. Награждение

Участники, занявшие призовые места награждаются Дипломами.

10. Заявки на участие в соревнованиях.

Команды и участники представляют в судейскую коллегию оформленные в соответствии с Правилами заявки до 15.04.2024 на электронный адрес: romasenko59@gmail.com. Образец заявки в Приложении к разделу 3 Правил.

В комиссию по допуску помимо заявок представляются:

- Документ, удостоверяющий личность (паспорт или свидетельство о рождении);
- Квалификационная книжка спортсмена;
- Страховой полис о страховании несчастных случаев на время проведения соревнований.

Контакты: 8 905 317 37 50 – Ромасенко Валерий Николаевич, гл.судья соревнований,

8 905 317 37 51 – Галеева Альмира Шамильевна, гл.секретарь соревнований

Данное Положение является официальным вызовом на соревнования.

Условия соревнований

Общие условия

Первенство проводится в соответствии с Правилами вида спорта «Спортивный туризм», утверждёнными в 2021г. (далее по тексту – Правила) и настоящими Условиями соревнований.

Сокращения и аббревиатуры в соответствии с п.1.1 Ст.3.2 Правил **Соревнования** проводятся в двух дисциплинах: «дистанция» и «дистанция – группа»

Участники соревнований: Минимальный возраст для участников – 10 лет. Состав команды – 2М+2Ж.

Внимание! Согласно Правилам (раздел 3, п.5.1) возраст участника определяется календарным годом, в котором ему исполняется данное количество лет.

Возрастные группы

Возрастная группа	Возраст участников (лет)
Мальчики/девочки	10 – 13
Юноши/девушки	14 – 15
Юниоры/юниорки	16 – 21

Велосипеды должны соответствовать требованиям п.3.2.1 Правил

Для участников из группы мальчики/девочки допускается использование велосипедов с диаметрами колёс 20" и 24".

Экипировка участников в соответствии с требованиями п.3.4 Правил. Участники должны находиться на дистанции во время тренировок и соревнований в застёгнутых велосипедных шлемах или касках.

Подведение итогов соревнований. Результаты участников и команд определяются по двум формам: личные и командные.

Личные и лично-командные результаты определяются по итогам прохождения личной дистанции для всех участников (личников и членов команд) определяются личные результаты.

Командные результаты определяются по итогам прохождения командами групповой дистанции.

Условия прохождения дистанции

Внимание! Управляемый занос заднего колеса при прохождении фигур

«круг» и «восьмёрка» квалифицируется как прохождение фигуры не предусмотренным способом (10 штрафных баллов).

Класс дистанций – 2. Дистанции – короткие.

Параметры индивидуальной дистанции: Кол-во этапов – 2. Длина дистанции – 80м. Этапы дистанции – ФВ и ТТ.

Параметры групповой дистанции: Количество этапов – 4. Длина дистанции – 400м. Этапы дистанции – МЕ, ФВ, ТТ, Подъём – траверс – спуск с опорой на велосипед.

Описание прохождения этапов дистанций

Этапы ФВ, ТТ, МЕ установлены в помещении.

Этап ФВ установлен частично в коридоре (фигуры «круг», «ворота», «змейка»), частично в спортзале (фигуры «восьмёрка», «зигзаг», «стоп-линия»). Между уровнями пола спортзала и коридора имеется перепад высот 0,5м, съезд/ выезд из коридора в спортзал организован по наклонной поверхности (угол наклона 30°, ширина съезда 0,5м).

Внимание! До тех пор, пока одно из колёс велосипеда находится на наклонной поверхности никакие нарушения не учитываются и штрафы не начисляются.

Этапы МЕ и ТТ установлены в коридоре.

Этапы ФВ и ТТ групповой дистанции не отличаются от таковых на индивидуальной дистанции.

Этап ФВ (6 фигур): круг, восьмёрка, змейка, ворота, стоп-линия, зигзаг.

Схема расположения коридоров фигуры «зигзаг» см. Рисунок 2.

Этап ТТ (5 препятствий): Завал, бревно (высота 18см, ширина 1м), вал (высота 45см), колея (ширина 20см, глубина 25см), бордюры (высота 19см).

Препятствия расположены линейно.

Препятствие «вал» представляет собой трапецию высотой 45см, длиной 100см и шириной 100см. см. Рисунок 1.

Препятствие «завал» собрано из трёх поддонов, уложенных друг на друга так, что образуется «гребёнка». Внешний вид препятствия см. Рисунок 5.

Препятствие «колея» собрано из досок. Внешний вид колеи см. Рисунок 3.

При преодолении колеи допустимо касаться её бортов колёсами и педалями велосипеда. Использование бортов колеи для удержания равновесия не допускаются, штраф 1 балл за каждое касание.

Препятствие «бордюры» собрано на основе стандартного поддона. Внешний вид и размеры см. Рисунок 4.

Этап МЕ: Представляет собой коридор шириной 1м, длиной 10м.

Участник команды въезжает в коридор и удерживает равновесие в пределах коридора в течение 30 секунд любым способом, оставаясь на велосипеде.

Стартом на этап считается момент пересечения задним колесом линии разметки коридора, финишем этапа считается момент, когда участник

пересечёт линию разметки коридора или коснётся земли любой частью тела, либо по истечении 30 секунд.

Внимание! При вычислении общего командного времени прохождения групповой дистанции время, затраченное на прохождение этапа МЕ по умолчанию считается равным $4 \cdot 30 \text{с} = 120 \text{с}$ независимо от того, сколько реально времени затратила команда на прохождение данного этапа.

Этап «Подъём – траверс – спуск с опорой на велосипед» организован на склоне, уклон 20%. Движение по тропе с опорой на велосипед. Покрытие – утоптаный снег.

Внимание! Согласно требованиям Правил при траверсе склона велосипед должен находиться ниже по склону относительно участника (Ст.3.2 п.7.11.2). Нарушение этого требования будет расцениваться судьями как прохождение не предусмотренным способом (10 штрафных баллов).

Прохождение индивидуальной дистанции. Этапы дистанции проходятся участниками с отдельным временем. Участники выходят на старт дистанции в соответствии с жеребьёвкой. Сначала проходят этап ФВ, затем этап ТТ. На старте этапа участник располагается в стартовом коридоре. По команде судьи «внимание – старт» участник начинает движение. Секундомер запускается в момент пересечения стартовой линии передним колесом велосипеда.

Прохождение групповой дистанции. Групповая дистанция проходится с единым временем. Прохождение всех этапов эстафетное. Временем старта на групповую дистанцию считается время старта первого участника на этап МЕ. Секундомер запускается в момент пересечения стартовой линии этапа МЕ задним колесом велосипеда первого участника.

По завершении прохождения этапа МЕ первый участник проходит этапы ФВ и ТТ. После завершения им прохождения этих трёх этапов стартует следующий участник. По завершении прохождения этапов МЕ, ФВ, ТТ последним участником команда перемещается на старт этапа «Подъём – траверс – спуск с опорой на велосипед». По завершении прохождения этапа команда перемещается к месту финиша. Финиш групповой дистанции – по пересечению финишной черты последним участником.

Схема групповой дистанции



Рисунок 1. Препятствие «Вал»



Рисунок 2 Фигура "Зигзаг"

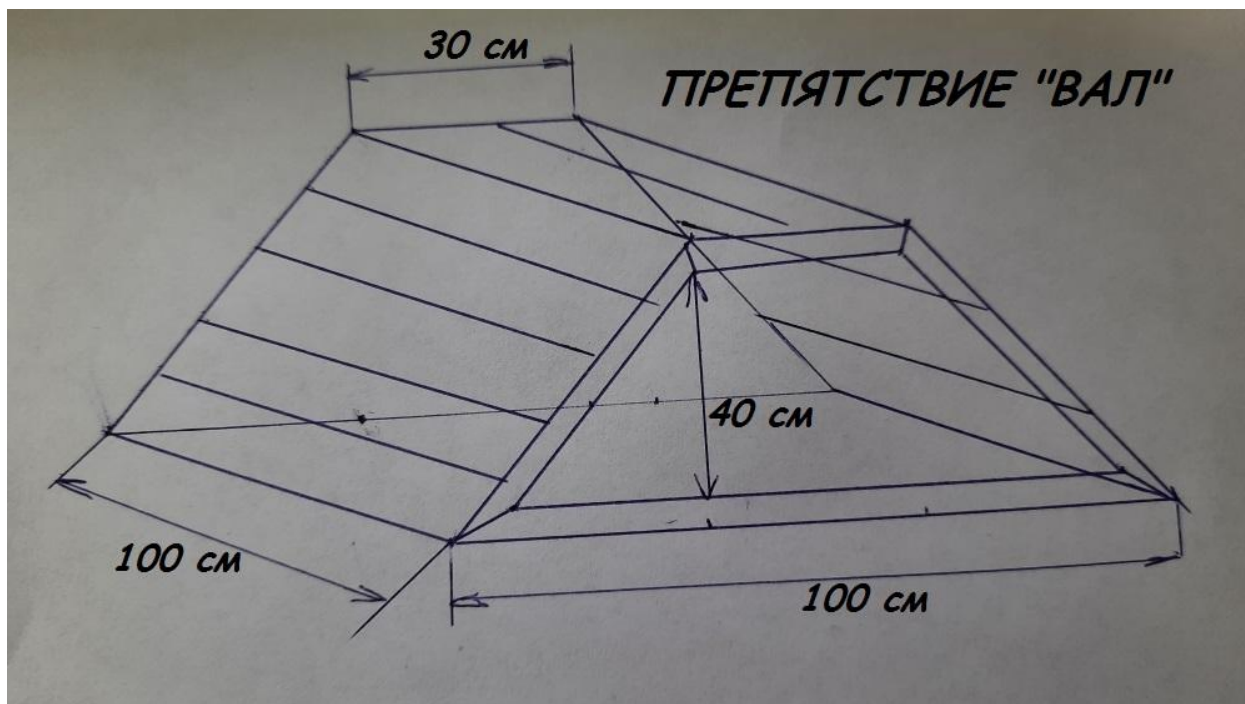
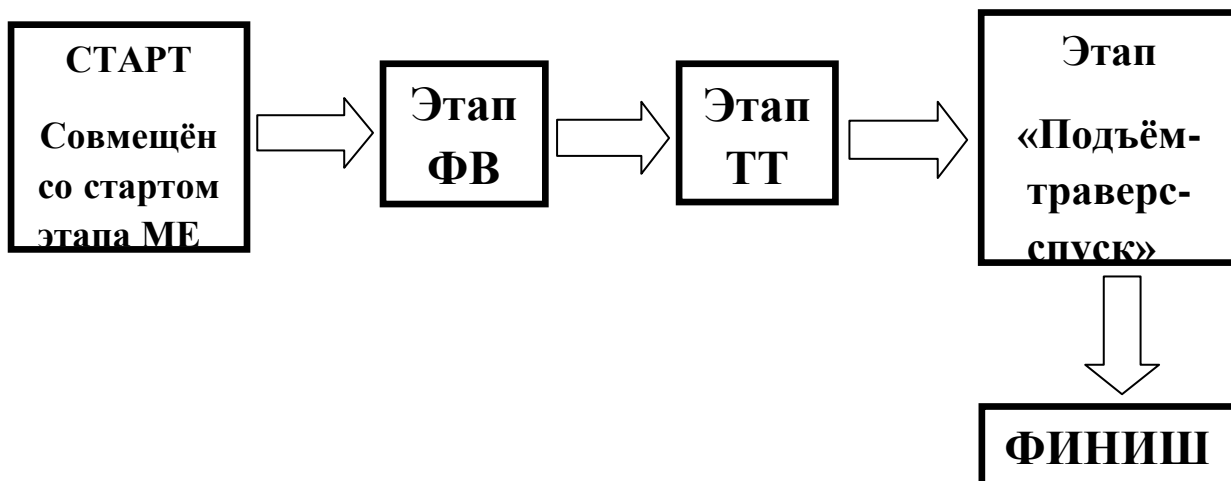

Рисунок 5 Препятствие "Завал". Проезжается слева направо

Препятствие "Колея"

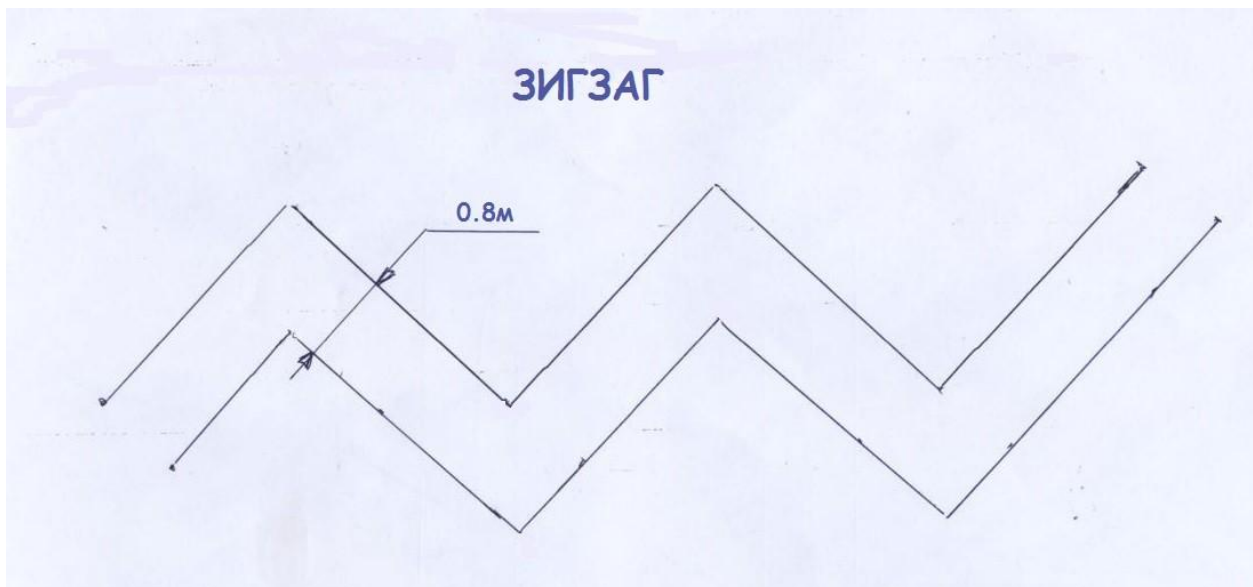

Рисунок 3 Препятствие "Колея"

Препятствие "БОРДЮР"

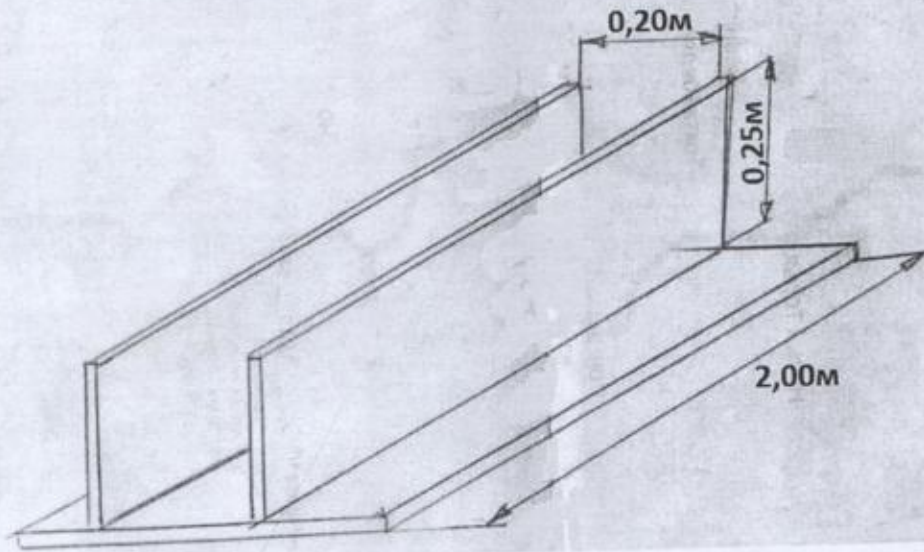
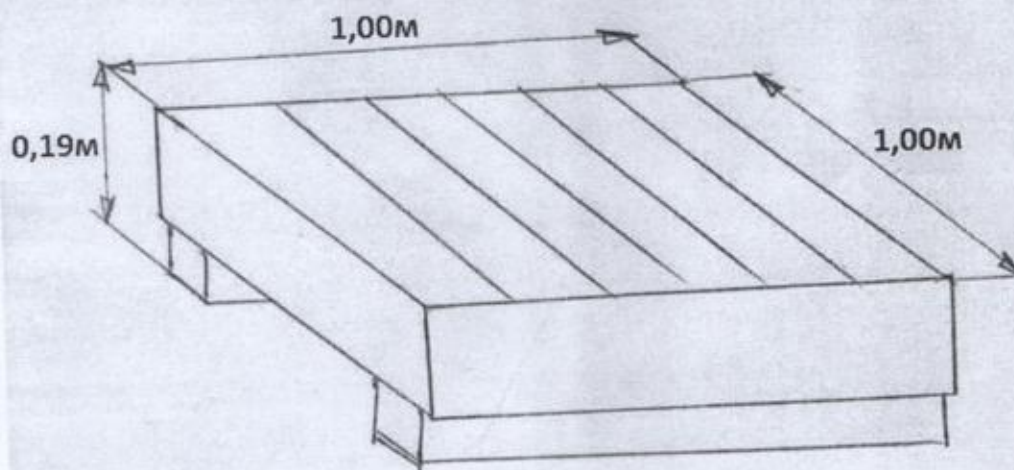

Рисунок 4 Препятствие "Бордюр"

Гл. судья соревнований

/Ромасенко В.Н./